

Uno

Samlevejledning

Skab med skydelåger

Før samling af skabet

- Læs hele samlevejledningen inden skabet samles, eller læs den afsnit for afsnit i takt med samlingen af skabet.
- Beslut om du vil samle skabet stående eller liggende. Denne vejledning guider dig til begge samlemetoder.

A - Stående samling: skabet bygges op fra bunden, hvor siderne sættes oven på bunden og hvor top og bagbeklædning derefter monteres. Stående samling egner sig godt, hvor pladsen er begrænset eller hvor der ikke er plads til, at skabet samles liggende - fx i en gang, entré el.lign.

B - Liggende samling: skabets korpus samles liggende og rejses derefter op til stående position, hvorefter skabet monteres med hylder, skuffer og bøjlestænger. Denne samlemåde er mere pladskrævende. Til gengæld er det nemmere at spænde især bunden sammen med korpussiderne.

Hvad skal du bruge til samling af dit Uno skab?

- De medfølgende skruer, dyvler mv. samt det medfølgende skrueværktøj
- Den medfølgende hjælpeklods
- Et vaterpas
- Evt. en lille hammer
- Evt. en tommestok
- En skammel eller stol hvis skabet samles stående

A - Stående samling

Det anbefales at 1 er 2 personer til dette, men 1 person kan også gøre det.

Pak alle dele ud af de leverede kasser og gem emballagen til at lægge under delene under samling og montering. Lister til skuffer og hylde er samlet i par. Hvert par hører til én skuffe hhv. én hylde.

1 - Samling af korpus

1.1 – montering af montageplader på bund

Materialer	Værktøj
5 montageplader	Torx 20 bit
20 skruer	Skruetrækker

Læg bunden med undersiden opad. Læg pap el.lign. mellem gulv og bund. Montér nu de 5 montageplader på undersiden af skabets bund. Til hver montageplade anvendes 4 skruer, som skrues ned i de forborede huller. Montagepladernes længste side skal være parallel med bundens korte sider.

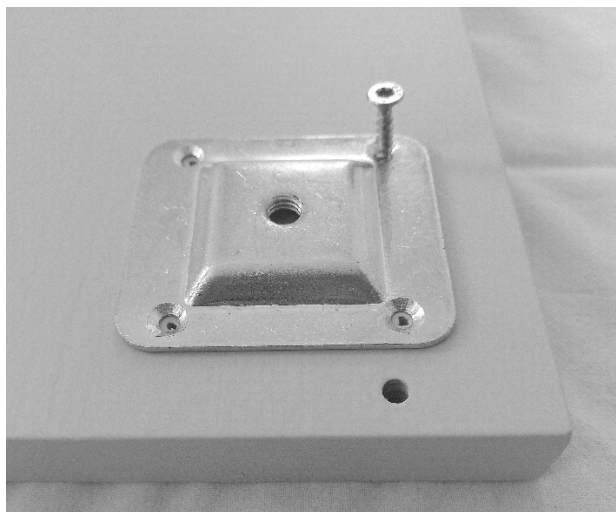

1.2 - montering af ben i montageplader

Materialer	Værktøj	
5 ben		Montér dernæst de 5 ben i montagepladerne. Benene skrues ind i gevindene, indtil de sidder fast

Vend nu bunden, så undersiden vender nedad, og placér bunden af skabet, dér hvor skabet skal stå, når det er samlet. Juster på stillefødderne i bunden af benene indtil skabet står stabilt og i vater. Brug evt. vaterpas til at finindstille med. Flyt nu bunden, så du kan komme rundt om bunden og gå til den fra alle sider.



1.3 - montering af bolte og dyvler i bunden

Materialer	Værktøj	
6 bolte	Evt. hammer	Monter de 6 ens bolte i de tilsvarende 6 ens metalbøsninger på oversiden af bunden. De skrues ned i bøsningerne til de sidder fast. De skal ikke tilspændes med værktøj, blot strammes med fingrene. Monter derefter 6 trædyvler i de 6 huller til dyvler på oversiden af bunden. Brug evt. forsigtigt en hammer til at få dyvlerne helt på plads med.
6 dyvler		

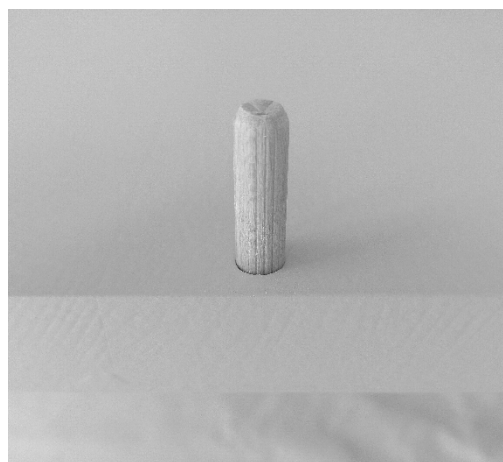
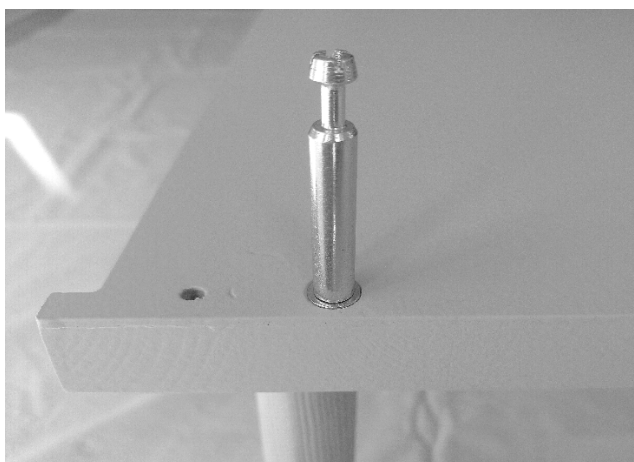

1.4 – montering af lister på korpussider

Har du et skab uden hverken skuffer eller hylder, så gå til 1.5

Materialer	Værktøj
4 euroskruer pr. hylde – 2 til hver af de 2 lister	PZ 2 bit - lang
4 euroskruer pr. skuffe – 2 til hver af de 2 lister	Skruetrækker
Bemærk forskellig længde på skruer til hyldelister hhv. skuffelister	

Beslut hvor dine skuffer og hylder skal være placeret i skabet. Har du valgt inventar med afsæt i de inventar moduler som vi anbefaler, kan du anvende denne vejlednings tabel som hjælp til, hvilke hulrækker du med fordel kan montere listerne i – se afsnit C. Har du valgt mere frit, skal du placere lister til skuffer og hylder lige præcis hvor du ønsker det. Vi anbefaler, at du også her følger vejledningen til, hvordan selve monteringen udføres.

Om montering af hyldelister

Til hver hylde hører der 2 ens hyldelister/notlister, som skal monteres på to forskellige korpussider i samme højde. Du sikrer dette ved at anvende tabellen i afsnit C eller ved at måle med en tommestok. Hver liste monteres med 2 dertil hørende skruer, som skrues ind i de forborede huller, indtil listerne sidder helt fast.

Om montering af skuffelister

Til hver skuffe hører der 2 ens skuffelister, som skal monteres på to forskellige korpussider i samme højde. Du sikrer dette ved at anvende tabellen i afsnit C eller ved at måle med en tommestok. Hver liste monteres med 2 dertil hørende skruer, som skrues ind i de forborede huller, indtil listerne sidder helt fast. Skuffelisterne passer ind i noterne på siderne af hver skuffe.

Monteringen

Montering af alle skuffelister og hyldelister på de 3 korpussider skal gøres inden korpus samles. Begynd med den midterste korpusside, som har monteret langsgående støttelister på *begge* sider.

Læg den midterste korpusside ovenpå én af de to øvrige korpussider, så hylde- og skuffelister kan presses godt ned mod midterste korpusside under montering. Den underliggende korpusside skal ligge, så dens støtteliste vender opad og den midterste korpusside skal ligge, så støttelisterne går fri af den underliggende korpusside.

Læg pap el.lign. mellem gulv og underliggende korpusside og læg pap el.lign. mellem midterste korpusside og underliggende korpusside.

Montér nu de lister, der skal være på denne side. Vær opmærksom på at vende både skuffelister og hyldelister korrekt. Listerne skal støde helt op til den langsgående støtteliste. Pres hver enkelt liste ned mod korpussiden ved monteringen af skrueerne.

Korrekt montering af hyldelister



Korrekt montering af skuffelister

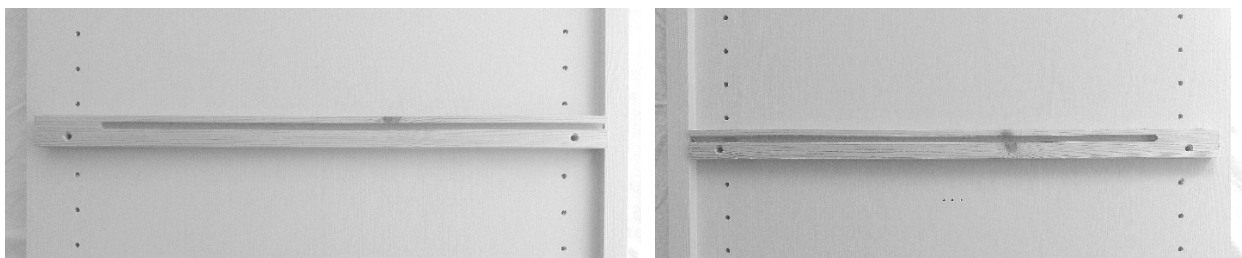

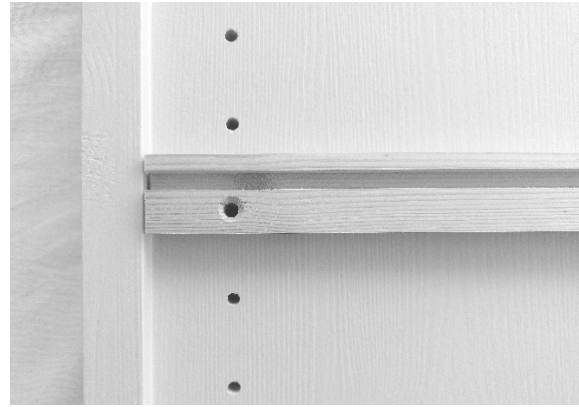
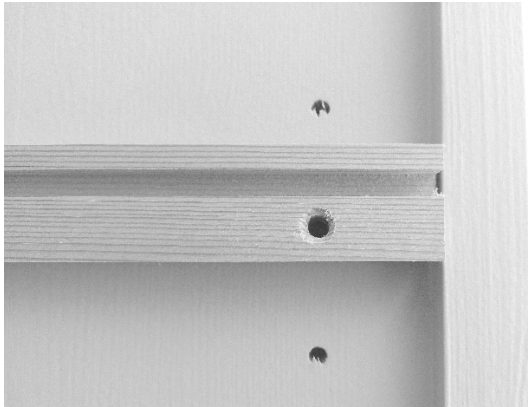

Vend nu den midterste korpusside om, så der kan monteres lister på den anden side. Det er vigtigt, at midterste korpusside ligger fast under montering og det kan derfor også her være nødvendigt med understøtning, fx en underliggende korpusside. Er de allerede monterede lister på den anden side jævnt fordelt over korpussiden, er det ikke nødvendigt med den underliggende korpusside. Læg igen pap el.lign. mellem midterste korpusside og underliggende korpusside og læg pap el.lign. mellem korpusside og gulv. Montér nu de lister, der skal være på denne side.

Montér nu de resterende lister på de to øvrige korpussider. Vær meget opmærksom på, at listerne monteret på hver korpusside skal sidde i samme højde som listerne på den tilsvarende side af den midterste korpusside.

1.5 – montering af holdere til bøjlestænger på korpussider

Har du et skab uden bøjlestænger, så gå til 1.6

Materialer

2 monteringsbeslag og 1 omløber
pr. bøjlestang
6 skruer pr. bøjlestang – 3 til
hvert monteringsbeslag

Værktøj

PZ 1 bit
Skruetrækker

Bøjlestænger kan monteres i tre forskellige højder, som hver kan kendes ved 3 små forborede huller på linje. Til hver bøjlestang hører et sæt med 2 monteringsbeslag og 1 omløber. Monteringsbeslagene skal monteres inden korpussiderne samles.



Vælg den højde på korpussiderne, hvor hver bøjlestang skal monteres. Montér nu de to beslag i samme højde. Hvert beslag skal monteres med 3 små skruer. Skruerne er små og skal derfor monteres med lav kraft. Drej hver enkelt skrue ind forsigtigt, indtil skruen sidder fast.

På den ene korpusside monteres beslaget med gevind og på den anden side monteres beslaget uden gevind. Gem omløberen til monteringen af selve bøjlestangen.

1.6 – montering af korpussider på bund

Materialer

12 dyvler

8 grebsskruer

Værktøj

Torx 20 bit

Skruetrækker

Evt. hammer

Du er nu klar til montering af korpussiderne. Bemærk de resterende, gennemgående huller i bunden. Gennem disse huller skal korpussiderne spændes sammen med bunden.

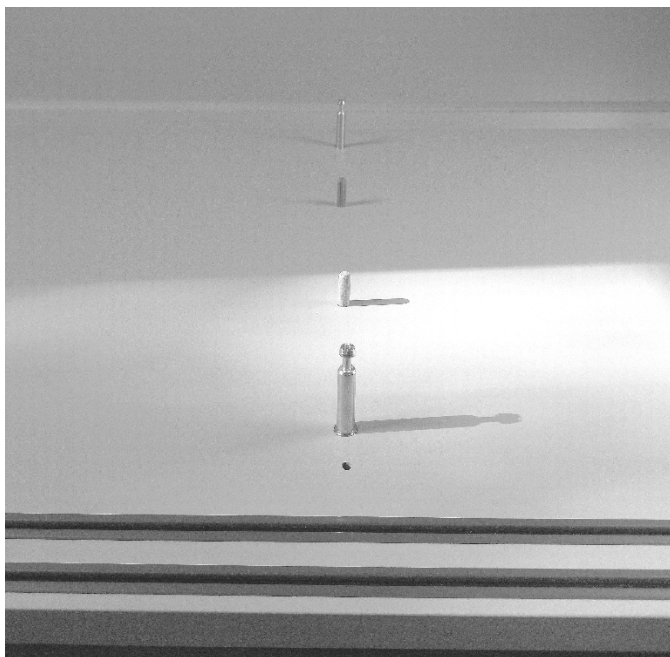

Montér korpussiderne på bunden og begynd med den midterste korpusside. Sænk midterste korpusside ned over de 2 bolte og 2 dyvler. Gør det samme med venstre og højre korpusside. Korpussiderne kan godt bevæge sig lidt fra side til side – korpus bliver helt stabilt, når top og bagbeklædning er monteret med skruer.

Monter nu de 12 dyvler i toppen af de tre korpussider – 4 dyvler i toppen af hver side. Hvis dyvlerne går lidt stramt, kan de forsigtigt monteres i hullerne med et let slag med en lille hammer.

Spænd bunden sammen med korpussiderne ved at montere skruerne i siderne nedefra, gennem bunden. Montér hver af de 8 skruer nedefra og op. Den midterste korpusside monteres med 2 skruer og de to øvrige sider monteres med 3 skruer hver. Drej først hver skrue op i den tilsvarende bøsning i korpussiden med fingrene, så meget som muligt. Stram derefter let til med brug af skruetrækkeren. Der tilspændes en sidste gang *efter* montering af bagbeklædning (afsnit 1.8).

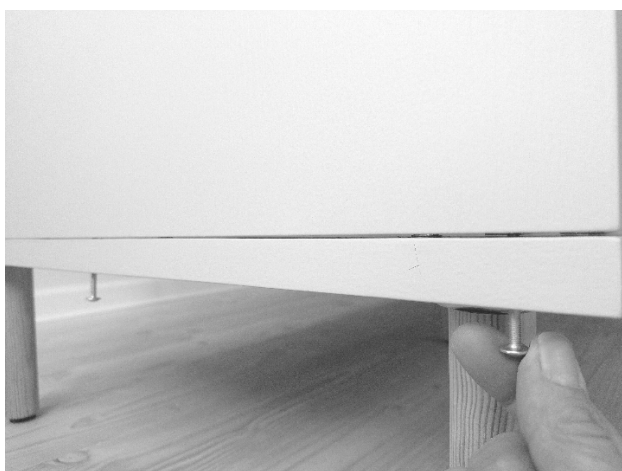
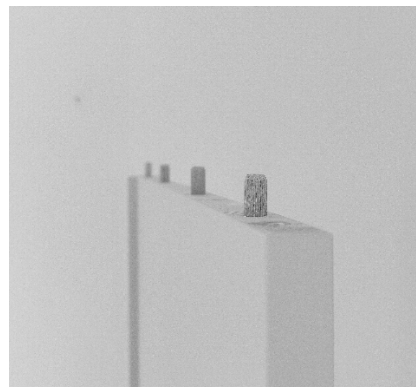

1.7 – montering af top

Materialer

6 grebsskruer

Værktøj

Torx 20 bit

Skruetrækker

Monter toppen af skabet ovenpå korpussiderne. Toppen er monteret korrekt, når den er lagt ned over dyvlerne i korpussiderne og er trykket i bund, så dyvlerne ikke er synlige. Går det stramt, kan du forsigtigt med hånden slå let på toppen, så den kommer helt på plads. Den følgende montering med skruer sikrer, at delene samles helt tæt.

Bemærk de 6 gennemgående huller i toppen. Gennem disse huller skal korpussiderne nu spændes sammen med toppen. Monter skruerne fra toppen, så toppen spændes fast til korpussiderne. Brug samme metode som ved bunden.

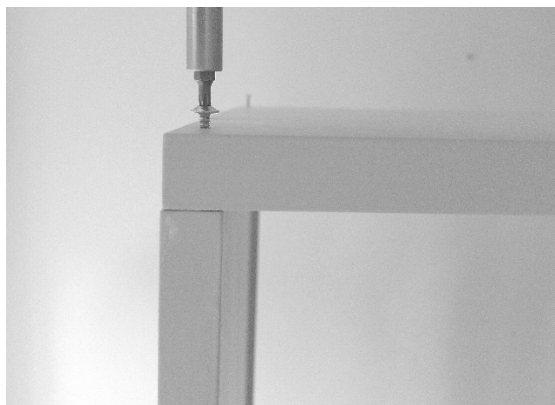
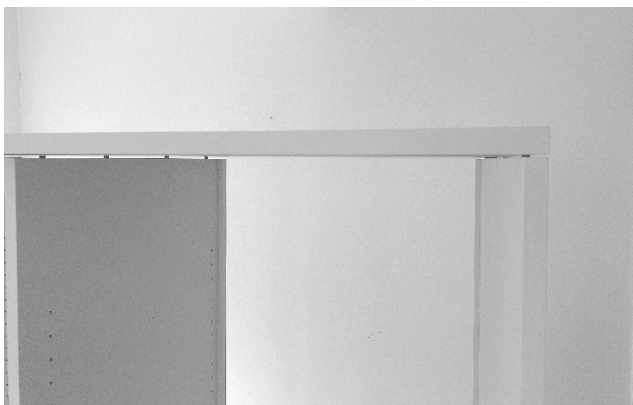

1.8 – montering af bagbeklædning

Materialer

28 grebsskruer

Værktøj

Torx 20 bit
Skruetrækker

Monter nu bagbeklædningen på korpussiderne.

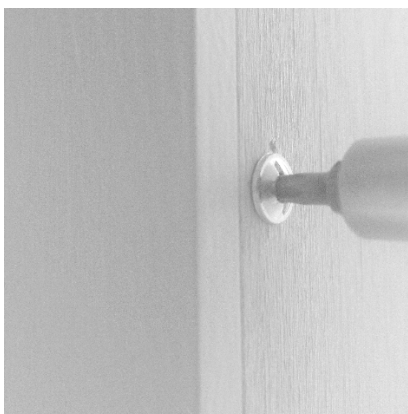

Placering af bagbeklædningsstykkerne er markeret med labels på deres bagside (den side der skal vende bagud).

Montér hvert af de to stykker i hjørnerne først og montér derefter de resterende skruer.

Hvis skruerne ikke går i bøsningerne, kan det være fordi toppen og bunden ikke er strammet tilstrækkeligt sammen med korpussiderne. Stram her mere til, så top og bund er spændt sammen med korpussiderne.

Afslut samlingen af korpus med at stramme skruerne i bunden og i toppen en sidste gang. Der skal strammes let, indtil skruerne sidder fast. Korpus er nu samlet og skabet kan trækkes eller løftes hen til dér, hvor det skal stå. Du er nu klar til at montere hylder, skuffer, bøjlestænger mv.



2 – Montering af inventar

2.1 – montering af skuffer, hylder og bøjlestænger

Materialer

Omløbere til bøjlestænger

Værktøj

Torx 20 bit

Skruetrækker

Skub hver hylde på plads ved at skubbe hylden ind i noterne på de to tilhørende hyldelister. Kommer hylden eventuelt med tiden til at hænge eller bue lidt nedad, kan du trække hylden ud, vende den og montere den igen.

Skub hver skuffe på plads ved at skubbe den ind over glidelisterne.



Udtrækssikring: For at sikre at skuffen ikke trækkes for langt ud, skal de to små grebsskruer som er monteret på hver skuffeside inde i skuffen skrues i bund, indtil de ikke kan komme længere. Nu kan skuffen ikke trækkes for langt ud. Skal skuffen tages helt ud af skabet, skal de to grebsskruer skrues tilbage eller skrues helt ud af bøsningerne.

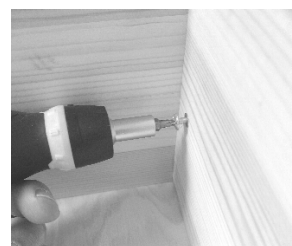

Sæt nu bøjlestængerne ind. For hver bøjlestang: Sæt omløberen på den ene ende af bøjlestangen, så gevindet på omløberen er tættest på bøjlestangens ende. Vend bøjlestangen så omløberen peger mod beslaget med gevind, sæt bøjlestangen ind i det modsatte beslag, før bøjlestangens ende med omløberen hen til beslaget med gevind og drej nu omløberen ind over gevindet. Stram med fingrene.

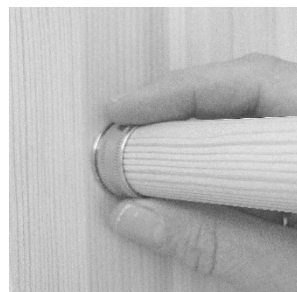
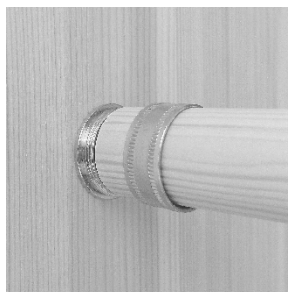
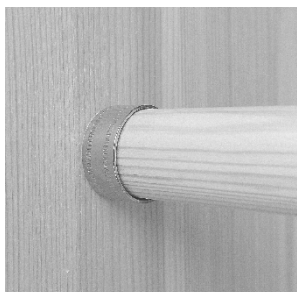
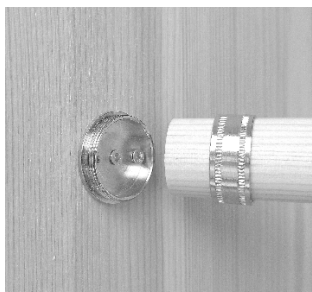

3 – Montering af låger

3.1 – montering af skydelåger

Materialer

4 topbeslag
4 bundbeslag
8 skruer til topbeslag
8 skruer til bundbeslag
Evt. skruer eller stifter til greb

Værktøj

Torx 10 bit
Torx 20 bit
Skruetrækker

Skydelågerne er ens og kan monteres frit som du vil. Skabets udtryk kan variere lidt, hvis dine greb ikke er ens og/eller symmetriske. Sæt dem evt. op ad skabet før montering, så du sikrer dig, at udtrykket bliver som det skal være, inden montering af låger.

Montér først beslagene på lågernes bagsider. I toppen af begge låger monteres beslagene ved at trykke hvert beslag ind i det borede hul og dernæst fæstne beslaget med 2 skruer, som drejes ind, indtil de sidder fast. I bunden af begge låger monteres dernæst beslagene til bunden, som trykkes ind i de borede huller og derpå fæstnes med 2 skruer pr. beslag. Drej skruerne ind, indtil de sidder fast. Beslagets vandrette kant skal være parallel med lågens kant.



Montering af låger

Montér først den inderste skydelåge. Løft lågen op og placer den i den inderste rille i bunden af skabet. Tjek at lågen kan rulle frem og tilbage i denne rille.

Montér nu lågen i inderste rille i toppen. Tryk for hvert af de to beslag i toppen først ind og dernæst op på den tap som sidder i hvert beslag. Tappen skal gå op i rillen i toppen af skabet, for at lågen sidder korrekt. Tjek at lågen nu også ruller i rillen i toppen.

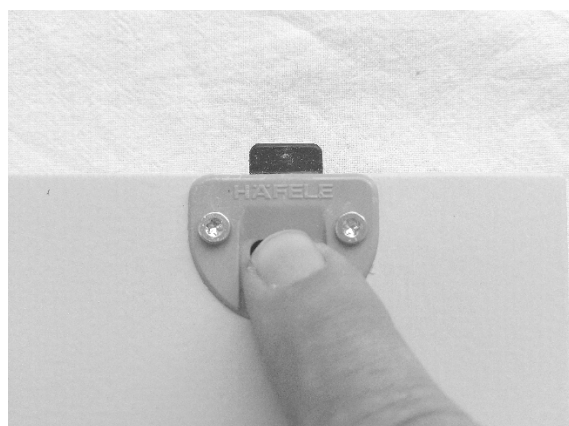
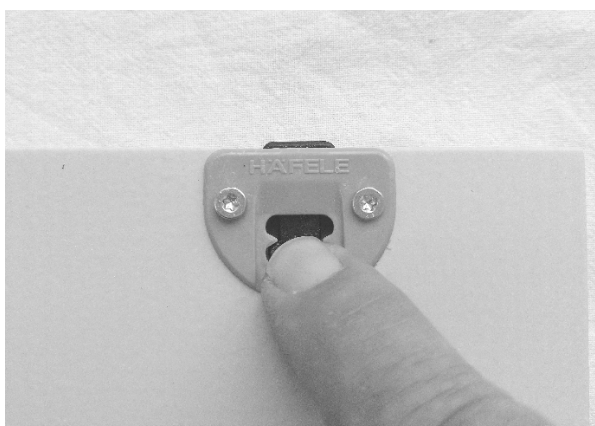

Montér den yderste låge på samme måde. Placer inden monteringen den inderste låge midt for i skabet og monter også den yderste låge midt for, først i bunden. Ved montering i toppen: Træk lågen lidt til siden, så du kan komme til med hånden. Monter nu lågen i denne side via tappen. Træk nu lågen til den anden side, så den også her går fri af den inderste låge og monter i toppen via tappen i beslaget.



Justering af lågernes højde

Skydelågerne kan justeres i højden; +/- 1 mm. Det gøres ved at justere på beslagene monteret i bunden, på bagsiden af lågen.

Skydelågerne skal afmonteres inden højdejusteringen, da beslagene sidder på bagsiden af lågerne.

Hæve skydelågen: løs skuerne som holder beslagene fast, så beslagene kan bevæges. Drej nu beslagene *mod* uret, så langt du ønsker og stram skuerne igen. På beslagene i plus-retning. Maksimalt løft fra standardindstilling er 1 mm.

Sænke skydelågen: løs skuerne som holder beslagene fast, så beslagene kan bevæges; drej nu beslagene *med* uret, så langt du ønsker og stram skuerne igen. På beslaget i minus-retning. Maksimalt fald fra standardindstilling er 1 mm.

Hæve



Sænke



Justering af lågernes retning

Hvis lågerne, efter endt samling, ikke flugter med korpussiderne, kan du efterjustere på benenes stillefødder. Vip forsigtigt skabet bagud eller fremad og justér på stillefødderne. Det anbefales at være to til dette. Det anbefales også at tage skuffer og hylder ud af skabet inden justeringen.

Ved afstand mellem låge og korpusside foroven skal der typisk justeres på det midterste ben, så benets højde forøges. Ved afstand mellem låge og korpusside forneden skal der typisk justeres på et eller flere af de øvrige ben, så højden her forøges.

Du er nu færdig med at samle dit skab. Tillykke med dit nye skab!

Er der kommet små skrammer i skabet undervejs, kan du give dem et strøg med en lille pensel og maling fra den medfølgende bønne.

B - Liggende samling

Det anbefales at 1 er 2 personer til dette, men 1 person kan også gøre det.

Pak alle dele ud af de leverede kasser og gem emballagen til at lægge under delene under samling og montering. Lister til skuffer og hylde er samlet i par. Hvert par hører til én skuffe hhv. én hylde.

1 - Samling af korpus

1.1 – montering af montageplader på bund

Materialer	Værktøj
5 montageplader	Torx 20 bit
20 skruer	Skruetrækker

Læg bunden med undersiden opad. Læg pap el.lign. mellem gulv og bund. Montér nu de 5 montageplader på undersiden af skabets bund. Til hver montageplade anvendes 4 skruer, som skrues ned i de forborede huller. Montagepladernes længste side skal være parallel med bundens korte sider.

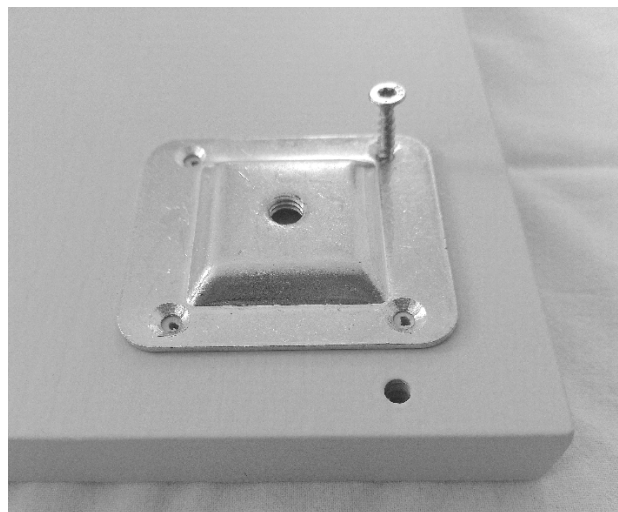

1.2 - montering af ben i montageplader

Materialer	Værktøj	
5 ben		Montér dernæst de 5 ben i montagepladerne. Benene skrues ind i gevindene, indtil de sidder fast

Vend nu bunden, så undersiden vender nedad, og placér bunden af skabet, dér hvor skabet skal stå, når det er samlet. Juster på stillefødderne i bunden af benene indtil skabet står stabilt og i vater. Brug evt. vaterpas til at finindstille med. Flyt nu bunden, så du kan komme rundt om bunden og gå til den fra alle sider.



1.3 - montering af bolte og dyvler i bunden

Materialer	Værktøj	
6 bolte 6 dyvler	Evt. hammer	Monter de 6 ens bolte i de tilsvarende 6 ens metalbøsninger på oversiden af bunden. De skrues ned i bøsningerne til de sidder fast. De skal ikke tilspændes med værktøj, blot strammes med fingrene. Monter derefter 6 trædyvler i de 6 huller til dyvler på oversiden af bunden. Brug evt. forsigtigt en hammer til at få dyvlerne helt på plads med.

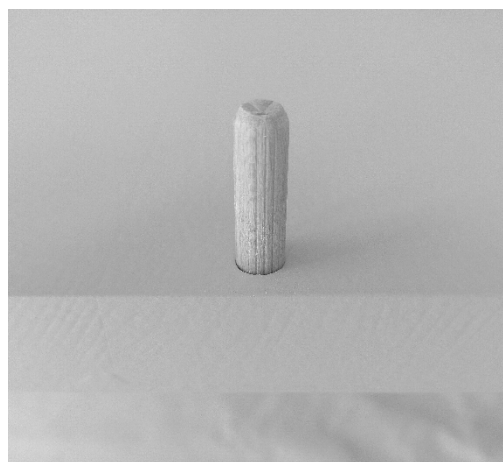
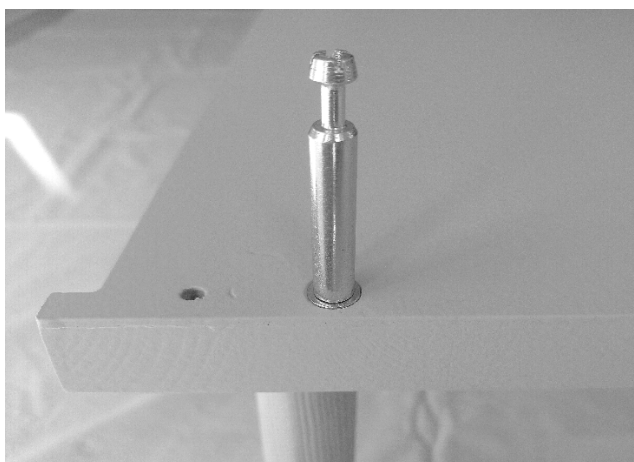

1.4 – montering af lister på korpussider

Har du et skab uden hverken skuffer eller hylder, så gå til 1.5

Materialer

4 euroskruer pr. hylde – 2 til hver af de 2 lister
4 euroskruer pr. skuffe – 2 til hver af de 2 lister
Bemærk forskellig længde på skruer til hyldelister hhv. skuffelister

Værktøj

PZ 2 bit - lang
Skruetrækker

Beslut hvor dine skuffer og hylder skal være placeret i skabet. Har du valgt inventar med afsæt i de inventar moduler som vi anbefaler, kan du anvende denne vejlednings tabel som hjælp til, hvilke hulrækker du med fordel kan montere listerne i – se afsnit C. Har du valgt mere frit, skal du placere lister til skuffer og hylder lige præcis hvor du ønsker det. Vi anbefaler, at du også her følger vejledningen til, hvordan selve monteringen udføres.

Om montering af hyldelister

Til hver hylde hører der 2 ens hyldelister/notlister, som skal monteres på to forskellige korpussider i samme højde. Du sikrer dette ved at anvende tabellen i afsnit C eller ved at måle med en tommestok. Hver liste monteres med 2 dertil hørende skruer, som skrues ind i de forborede huller, indtil listerne sidder helt fast.

Om montering af skuffelister

Til hver skuffe hører der 2 ens skuffelister, som skal monteres på to forskellige korpussider i samme højde. Du sikrer dette ved at anvende tabellen i afsnit C eller ved at måle med en tommestok. Hver liste monteres med 2 dertil hørende skruer, som skrues ind i de forborede huller, indtil listerne sidder helt fast. Skuffelisterne passer ind i noterne på siderne af hver skuffe.

Monteringen

Montering af alle skuffelister og hyldelister på de 3 korpussider skal gøres inden korpus samles. Begynd med den midterste korpusside, som har monteret langsgående støttelister på *begge* sider.

Læg den midterste korpusside ovenpå én af de to øvrige korpussider, så hylde- og skuffelister kan presses godt ned mod midterste korpusside under montering. Den underliggende korpusside skal ligge, så dens støtteliste vender opad og den midterste korpusside skal ligge, så støttelisterne går fri af den underliggende korpusside.

Læg pap el.lign. mellem gulv og underliggende korpusside og læg pap el.lign. mellem midterste korpusside og underliggende korpusside.

Montér nu de lister, der skal være på denne side. Vær opmærksom på at vende både skuffelister og hyldelister korrekt. Listerne skal støde helt op til den langsgående støtteliste. Pres hver enkelt liste ned mod korpussiden ved monteringen af skrueerne.

Korrekt montering af hyldelister



Korrekt montering af skuffelister

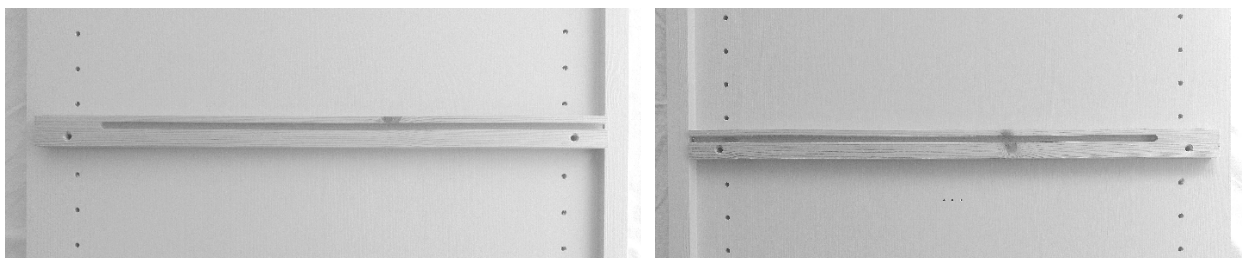

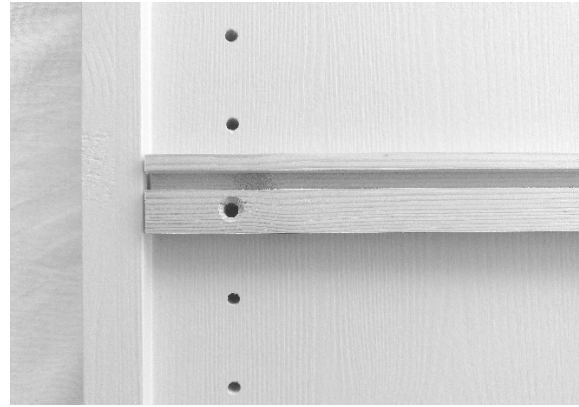
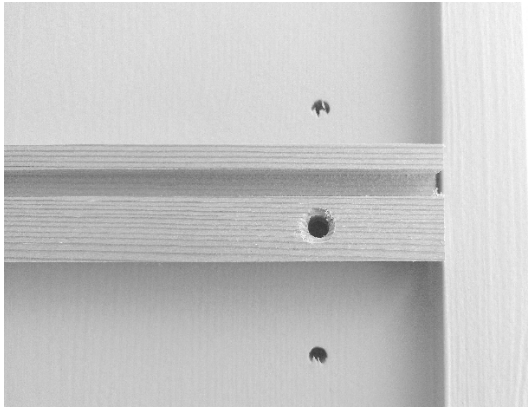

Vend nu den midterste korpusside om, så der kan monteres lister på den anden side. Det er vigtigt, at midterste korpusside ligger fast under montering og det kan derfor også her være nødvendigt med understøtning, fx en underliggende korpusside. Er de allerede monterede lister på den anden side jævnt fordelt over korpussiden, er det ikke nødvendigt med den underliggende korpusside. Læg igen pap el.lign. mellem midterste korpusside og underliggende korpusside og læg pap el.lign. mellem korpusside og gulv. Montér nu de lister, der skal være på denne side.

Montér nu de resterende lister på de to øvrige korpussider. Vær meget opmærksom på, at listerne monteret på hver korpusside skal sidde i samme højde som listerne på den tilsvarende side af den midterste korpusside.

1.5 – montering af holdere til bøjllestænger på korpussider

Har du et skab uden bøjllestænger, så gå til 1.6

Materialer

2 monteringsbeslag og 1 omløber
pr. bøjllestang
6 skruer pr. bøjllestang – 3 til
hvert monteringsbeslag

Værktøj

PZ 1 bit
Skruetrækker

Bøjllestænger kan monteres i tre forskellige højder, som hver kan kendes ved 3 små forborede huller på linje. Til hver bøjllestang hører et sæt med 2 monteringsbeslag og 1 omløber. Monteringsbeslagene skal monteres inden korpussiderne samles.



Vælg den højde på korpussiderne, hvor hver bøjllestang skal monteres. Montér nu de to beslag i samme højde. Hvert beslag skal monteres med 3 små skruer. Skruerne er små og skal derfor monteres med lav kraft. Drej hver enkelt skrue ind forsigtigt, indtil skruen sidder fast.

På den ene korpusside monteres beslaget med gevind og på den anden side monteres beslaget uden gevind. Gem omløberen til monteringen af selve bøjlestangen.

1.6 – montering af korpussider på bund

Materialer

12 dyvler

8 grebsskruer

Værktøj

Torx 20 bit

Skruetrækker

Evt. hammer

Du er nu klar til montering af korpussiderne. Bemærk de resterende, gennemgående huller i bunden. Gennem disse huller skal korpussiderne spændes sammen med bunden.

Find det sted hvor der er plads til, at du kan samle korpus og læg emballagen ud på gulvet, så du kan samle korpus ovenpå emballagen, så hverken gulv eller skab får skrammer.

Sæt bunden på den lange kant, og sørg for at der er god plads til at samle hele korpus på gulvet og plads til at rejse skabet op efterfølgende. Den kant på bunden som har udfræset spor til bagbeklædningen skal vende opad.

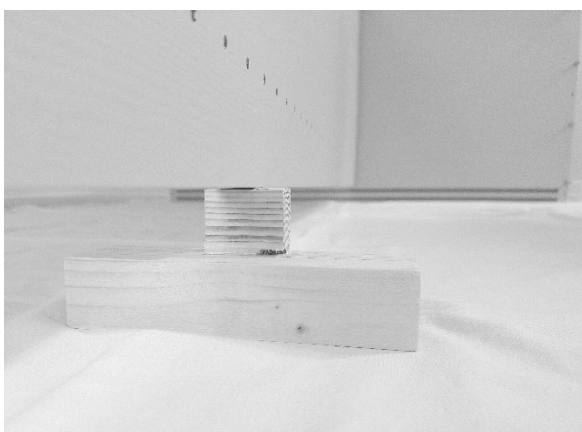

Skub den midterste korpusside ind over de tilsvarende 2 bolte og 2 dyvler i bunden. Brug den medfølgende støtteklods til at få korpussiden i den rigtige højde, så den lettere kommer på plads. Kanten med støttelisterne skal vende opad. Gør nu det samme med venstre og højre korpusside (uden støtteklods). Også her skal støttelisterne vende opad. Korpussiderne kan godt bevæge sig lidt fra side til side – korpus bliver helt stabilt, når top og bagbeklædning er monteret med skruer.

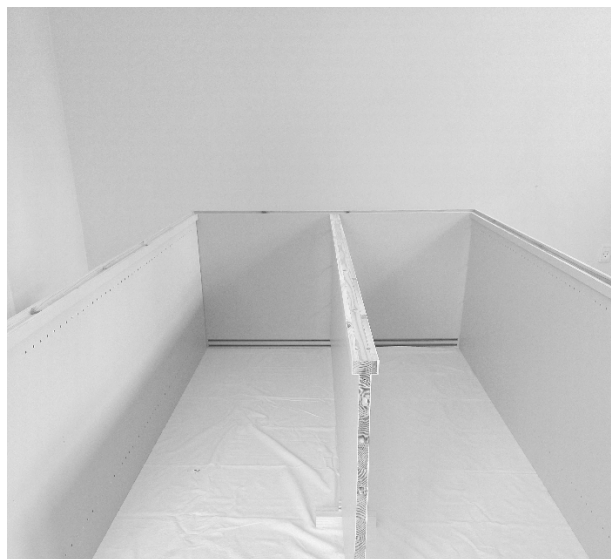

Montér nu de 12 dyvler i toppen af de tre korpussider – 4 dyvler i toppen af hver side. Hvis dyvlerne går lidt stramt, kan de forsigtigt monteres i hullerne med et let slag med en lille hammer.

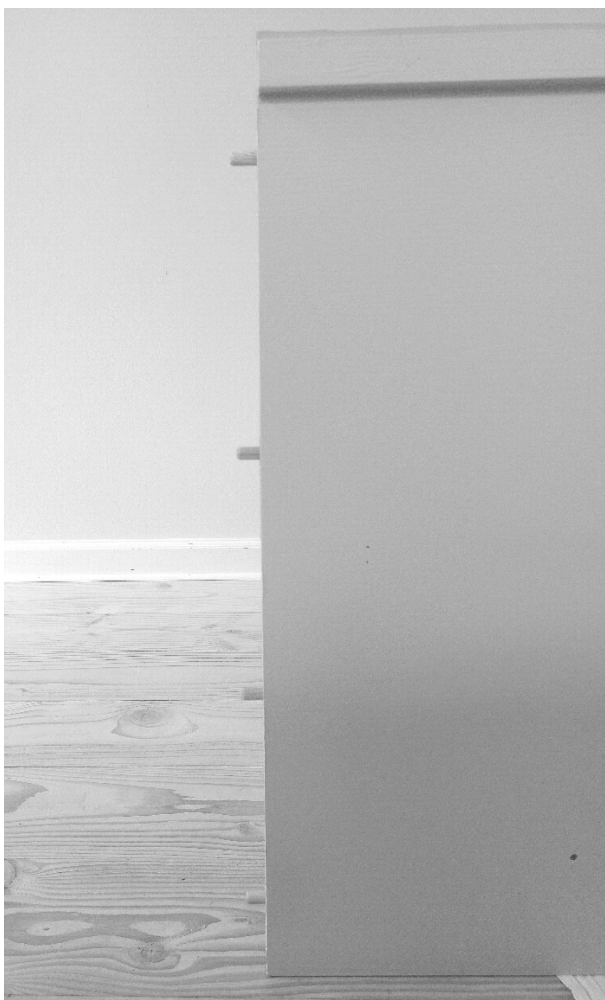

Spænd nu bunden sammen med korpussiderne ved at montere skruerne i siderne, gennem bunden. Den midterste korpusside monteres med 2 skruer og de to øvrige sider monteres med 3 skruer hver. Drej først hver skrue ind i den tilsvarende bøsning i korpussiden med fingrene, så meget som muligt. Stram derefter let til med brug af skruetrækkeren. Der tilspændes en sidste gang *efter* montering af bagbeklædning (afsnit 1.8).





1.7 – montering af top

Materialer

6 grebsskruer

Værktøj

Torx 20 bit

Skruetrækker

Montér nu toppen af skabet på korpussiderne. Toppens kant med fræset spor til bagbeklædning skal vende opad.

Toppen er monteret korrekt, når den er trykket ind over dyvlerne i korpussiderne og er trykket i bund, så dyvlerne ikke er synlige. Går det stramt, kan du forsigtigt med hånden slå let på toppen, så den kommer helt på plads. Den følgende montering med skruer sikrer, at delene samles helt tæt.

Bemærk de 6 gennemgående huller i toppen. Gennem disse huller skal korpussiderne nu spændes sammen med toppen.

Montér skruerne gennem toppen, så toppen spændes fast til korpussiderne. Brug samme metode som ved bunden.

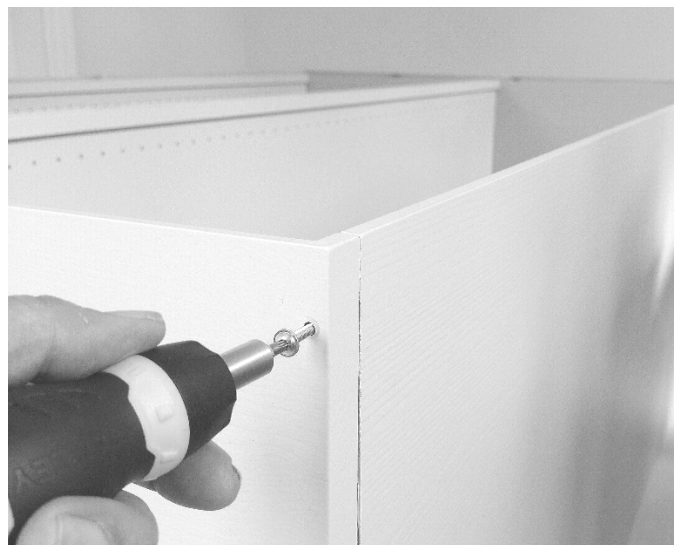
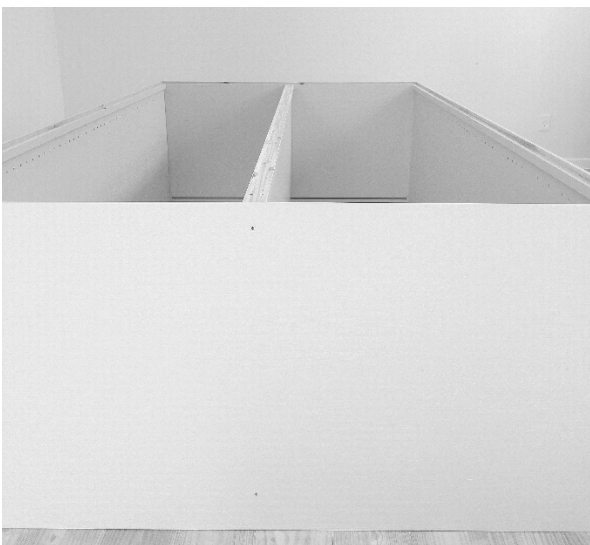

1.8 – montering af bagbeklædning

Materialer

28 grebsskruer

Værktøj

Torx 20 bit

Skruetrækker

Monter nu bagbeklædningen på korpussiderne. Bagbeklædningsstykkernes placering er markeret med labels på deres bagside (den side der skal vende bagud, når skabet er oprejst). Montér hvert af de to stykker i hjørnerne først og montér derefter de resterende skruer. Hvis skruerne ikke går i bøsningerne, kan det være fordi toppen og bunden ikke er strammet tilstrækkeligt sammen med korpussiderne. Stram her mere til, så top og bund er spændt sammen med korpussiderne.

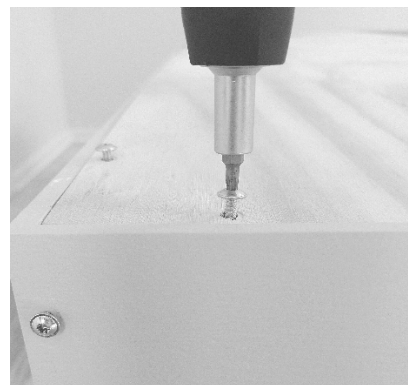

Afslut samlingen af korpus med at stramme skruerne i bunden og i toppen en sidste gang. Der skal strammes let, indtil skruerne sidder fast.

Løft/vip dernæst korpus op til stående position. Læg beskyttelse mellem gulv og de ben som vender ned mod gulvet, for at undgå mærker i ben og gulv.

Korpus er nu samlet og skabet kan trækkes eller løftes hen til dér, hvor det skal stå. Du er nu klar til at montere hylder, skuffer, bøjlestænger mv.

2 – Montering af inventar

2.1 – montering af skuffer, hylder og bøjlestænger

Materialer

Omløbere til bøjlestænger

Værktøj

Torx 20 bit

Skruetrækker

Skub hver hylde på plads ved at skubbe hylden ind i noterne på de to tilhørende hyldelister. Kommer hylden eventuelt med tiden til at hænge eller bue lidt nedad, kan du trække hylden ud, vende den og montere den igen.

Skub hver skuffe på plads ved at skubbe den ind over glidelisterne.



Udtrækssikring: For at sikre at skuffen ikke trækkes for langt ud, skal de to små grebsskruer som er monteret på hver skuffeside inde i skuffen skrues i bund, indtil de ikke kan komme længere. Nu kan skuffen ikke trækkes for langt ud. Skal skuffen tages helt ud af skabet, skal de to grebsskruer skrues tilbage eller skrues helt ud af bøsningerne.

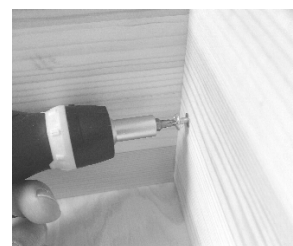

Sæt nu bøjlestængerne ind. For hver bøjlestang: Sæt omløberen på den ene ende af bøjlestangen, så gevindet på omløberen er tættest på bøjlestangens ende. Vend bøjlestangen så omløberen peger mod beslaget med gevind, sæt bøjlestangen ind i det modsatte beslag, før bøjlestangens ende med omløberen hen til beslaget med gevind og drej nu omløberen ind over gevindet. Stram med fingrene.

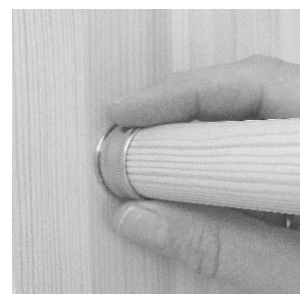
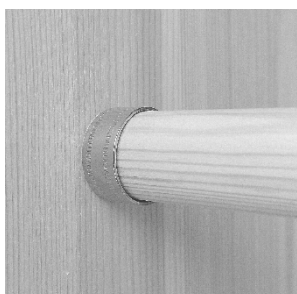

3 – Montering af låger

3.1 – montering af skydelåger

Materialer

4 topbeslag
4 bundbeslag
8 skruer til topbeslag
8 skruer til bundbeslag
Evt. skruer eller stifter til greb

Værktøj

Torx 10 bit
Torx 20 bit
Skruetrækker

Skydelågerne er ens og kan monteres frit som du vil. Skabets udtryk kan variere lidt, hvis dine greb ikke er ens og/eller symmetriske. Sæt dem evt. op ad skabet før montering, så du sikrer dig, at udtrykket bliver som det skal være, inden montering af låger.

Montér først beslagene på lågernes bagsider. I toppen af begge låger monteres beslagene ved at trykke hvert beslag ind i det borede hul og dernæst fæstne beslaget med 2 skruer, som drejes ind, indtil de sidder fast. I bunden af begge låger monteres dernæst beslagene til bunden, som trykkes ind i de borede huller og derpå fæstnes med 2 skruer pr. beslag. Drej skruerne ind, indtil de sidder fast. Beslagets vandrette kant skal være parallel med lågens kant.



Montering af låger

Montér først den inderste skydelåge. Løft lågen op og placer den i den inderste rille i bunden af skabet. Tjek at lågen kan rulle frem og tilbage i denne rille.

Montér nu lågen i inderste rille i toppen. Tryk for hvert af de to beslag i toppen først ind og dernæst op på den tap som sidder i hvert beslag. Tappen skal gå op i rillen i toppen af skabet, for at lågen sidder korrekt. Tjek at lågen nu også ruller i rillen i toppen.

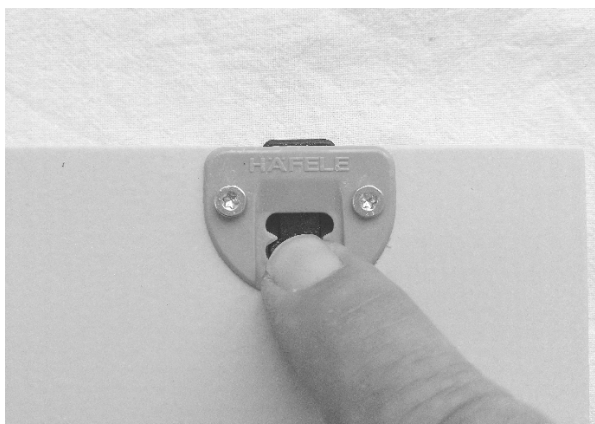

Montér den yderste låge på samme måde. Placer inden monteringen den inderste låge midt for i skabet og monter også den yderste låge midt for, først i bunden. Ved montering i toppen: Træk lågen lidt til siden, så du kan komme til med hånden. Monter nu lågen i denne side via tappen. Træk nu lågen til den anden side, så den også her går fri af den inderste låge og monter i toppen via tappen i beslaget.



Justering af lågernes højde

Skydelågerne kan justeres i højden; +/- 1 mm. Det gøres ved at justere på beslagene monteret i bunden, på bagsiden af lågen.

Skydelågerne skal afmonteres inden højdejusteringen, da beslagene sidder på bagsiden af lågerne.

Hæve skydelågen: løs skuerne som holder beslagene fast, så beslagene kan bevæges. Drej nu beslagene *mod* uret, så langt du ønsker og stram skuerne igen. På beslagene i plus-retning. Maksimalt løft fra standardindstilling er 1 mm.

Sænke skydelågen: løs skuerne som holder beslagene fast, så beslagene kan bevæges; drej nu beslagene *med* uret, så langt du ønsker og stram skuerne igen. På beslaget i minus-retning. Maksimalt fald fra standardindstilling er 1 mm.

Hæve



Sænke



Justering af lågernes retning

Hvis lågerne, efter endt samling, ikke flugter med korpussiderne, kan du efterjustere på benenes stillefødder. Vip forsigtigt skabet bagud eller fremad og justér på stillefødderne. Det anbefales at være to til dette. Det anbefales også at tage skuffer og hylder ud af skabet inden justeringen.

Ved afstand mellem låge og korpusside foroven skal der typisk justeres på det midterste ben, så benets højde forøges. Ved afstand mellem låge og korpusside forneden skal der typisk justeres på et eller flere af de øvrige ben, så højden her forøges.

Du er nu færdig med at samle dit skab. Tillykke med dit nye skab!

Er der kommet små skrammer i skabet undervejs, kan du give dem et strøg med en lille pensel og maling fra den medfølgende bønne.

C – Vejledning til placering af skuffer, hylder og bøjlestænger

Montering af inventar – anbefalede hulrækker

Har du købt inventar med afsæt i de inventar moduler som vi anbefaler, kan du anvende nedenstående tabel som hjælp til, hvilke hulrækker du med fordel kan montere lister og bøjlestænger i. Tabellen er kun en anbefaling; du kan selvfølgelig placere skuffer, hylder og bøjlestænger lige som du ønsker det. Ved skabe med skydelåger kan du frit montere skuffer og hylder i alle hulrækker.

Anvendelse af tabellen giver en ensartet afstand mellem hylderne og mellem skufferne. Tabellen svarer desuden til de viste illustrationer på www.vastunovo.com.

For bøjlestænger er der 3 forskellige højder.

For hylder og skuffer er der 49 hulrækker. Nederste hulrække betegnes række 1, øverste hulrække betegnes række 49.

Anvender du tabellens anbefalinger, bliver afstanden mellem skufferne 12 mm. Ønsker du mere luft mellem dine skuffer, skal der være en tom hulrække mere mellem skufferne. Det giver en afstand på 44 mm mellem skufferne. Vær her opmærksom på, at det samlet set giver mindre plads til de øvrige rum. Ved 5 ubrugte hulrækker er afstanden mellem skufferne på 12 mm og ved 6 ubrugte hulrækker er afstanden mellem skufferne på 44 mm.

Anbefalede hulrækker til skab med skydedøre

Modul 1	
Bøjlestang	Øverste sæt huller - 3 stk.
Modul 2	
Bøjlestang	Øverste sæt huller - 3 stk.
Hylde	Hulrække 5
Modul 3	
Bøjlestang	Øverste sæt huller - 3 stk.
Hylde	Hulrække 5
Skuffe	Hulrække 1
Modul 4	
Bøjlestang	Øverste sæt huller - 3 stk.
Bøjlestang	Nederste sæt huller – 3stk.
Modul 5 – med 5 hylder	
Øverste hylde	Hulrække 46
2. øverste hylde	Hulrække 36
Midterste hylde	Hulrække 26
2. nederste hylde	Hulrække 16
Nederste hylde	Hulrække 6
Modul 5 – med 6 hylder	
Øverste hylde	Hulrække 46
2. øverste hylde	Hulrække 38
3. øverste hylde	Hulrække 30
3. nederste hylde	Hulrække 22

2. nederste hylde	Hulrække 14
Nederste hylde	Hulrække 6
Modul 6	
Bøjlestang	Øverste sæt huller - 3 stk.
Hylde	Hulrække 23
Øverste skuffe	Hulrække 19
2. øverste skuffe	Hulrække 13
2. nederste skuffe	Hulrække 7
Nederste skuffe	Hulrække 1
Modul 7 – med 3 hylder	
Bøjlestang	Øverste sæt huller - 3 stk.
Øverste hylde	Hulrække 23
Midterste hylde	Hulrække 14
Nederste hylde	Hulrække 5
Modul 7 – med 4 hylder	
Bøjlestang	Øverste sæt huller - 3 stk.
Øverste hylde	Hulrække 26
2. øverste hylde	Hulrække 19
2. nederste hylde	Hulrække 12
Nederste hylde	Hulrække 5
Modul 8	
Øverste hylde	Hulrække 47
2. øverste hylde	Hulrække 39
2. nederste hylde	Hulrække 31
Nederste hylde	Hulrække 23
Øverste skuffe	Hulrække 19
2. øverste skuffe	Hulrække 13
2. nederste skuffe	Hulrække 7
Nederste skuffe	Hulrække 1
Modul 9	
Hylde	Hulrække 48
Bøjlestang	Midterste sæt huller - 3 stk.
Modul 10	
Øverste hylde	Hulrække 48
Bøjlestang	Midterste sæt huller - 3 stk.
Nederste hylde	Hulrække 5
Modul 11	
Bøjlestang	Øverste sæt huller - 3 stk.
Øverste hylde	Hulrække 20
Nederste hylde	Hulrække 11
Øverste skuffe	Hulrække 7
Nederste skuffe	Hulrække 1

Antal skuffer

Det anbefales at have maksimalt 5 skuffer i en sektion. Overkanten på den øverste skuffe er her ca. 120 cm over gulvhøjde. En eventuel 6. skuffe vil have en overkant på ca. 140 cm over gulvhøjde, hvilket er for højt for de fleste.

Placering af skuffer

Brug hulrækkerne 1, 7, 13 og 19 til 4 skuffer over hinanden nederst i skabet, hvis nederste skuffe skal sidde så lavt i korpus som muligt. Hulrækkerne 25 og 31 kan anvendes til en 5. og eventuel 6. skuffe.

Afstand mellem hylder og skuffer

Minimumsafstand mellem øverste skuffes liste og den efterfølgende hylde liste = tre ubrugte hulrækker.